

火警探測器定溫式局限型

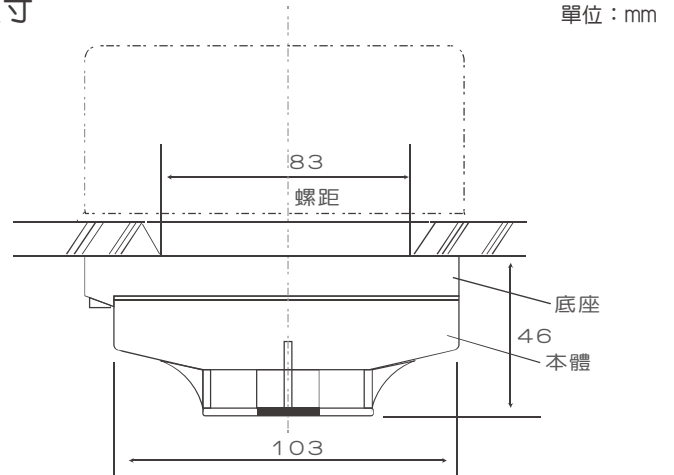

外觀尺寸



說明

本探測器採用複合金屬熱變化原理，當周圍溫度上升達到設定之溫度時，探測器的合金溫度感知裝置即開始反轉，觸動微動開關，同時紅色LED動作燈恆亮，並通報火警受信總機。

特性

- 採用UL認證之合金溫度感知裝置，品質優良穩定性佳，且動作後能自動恢復原狀可重複使用。
- 密封式的感應器，可避免因濕氣和塵埃的進入而影響其功能。
- 當探測器警報動作時，紅色LED動作燈即亮起。
- 本體採用防火塑膠且外型優美。
- 底盤與本公司其他各型探測器共用，安裝及備料方便。
- 接線無極性區分，可避免接線錯誤。

產品規格

型號	CM-WK100LS 特種	CM-WK100L 一種
動作溫度	標稱溫度×125% 40秒內	標稱溫度×125% 120秒內
標稱溫度	70°C	
動作電流	DC 24V 30mA	
極性	無極性	
相對溼度	0~95%	
環境溫度	0°C ~ +50°C	
材質	防火塑膠	
重量	約103g	
顏色	米白色	

標準接線圖

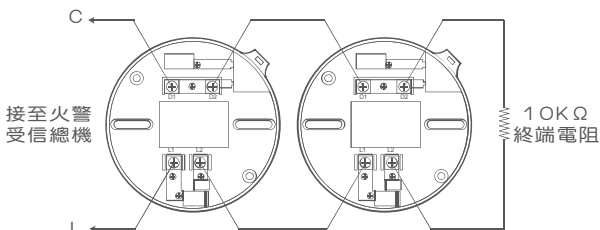

有效警戒面積

離地面高度	建築物構造	特種	一種
未滿4公尺	防火建築材料	70平方公尺	90平方公尺
	一般建築材料	40平方公尺	50平方公尺
4公尺以上 未滿8公尺	防火建築材料	35平方公尺	45平方公尺
	一般建築材料	25平方公尺	30平方公尺